

DIGITAL PIANO

Gebruiksaanwijzing

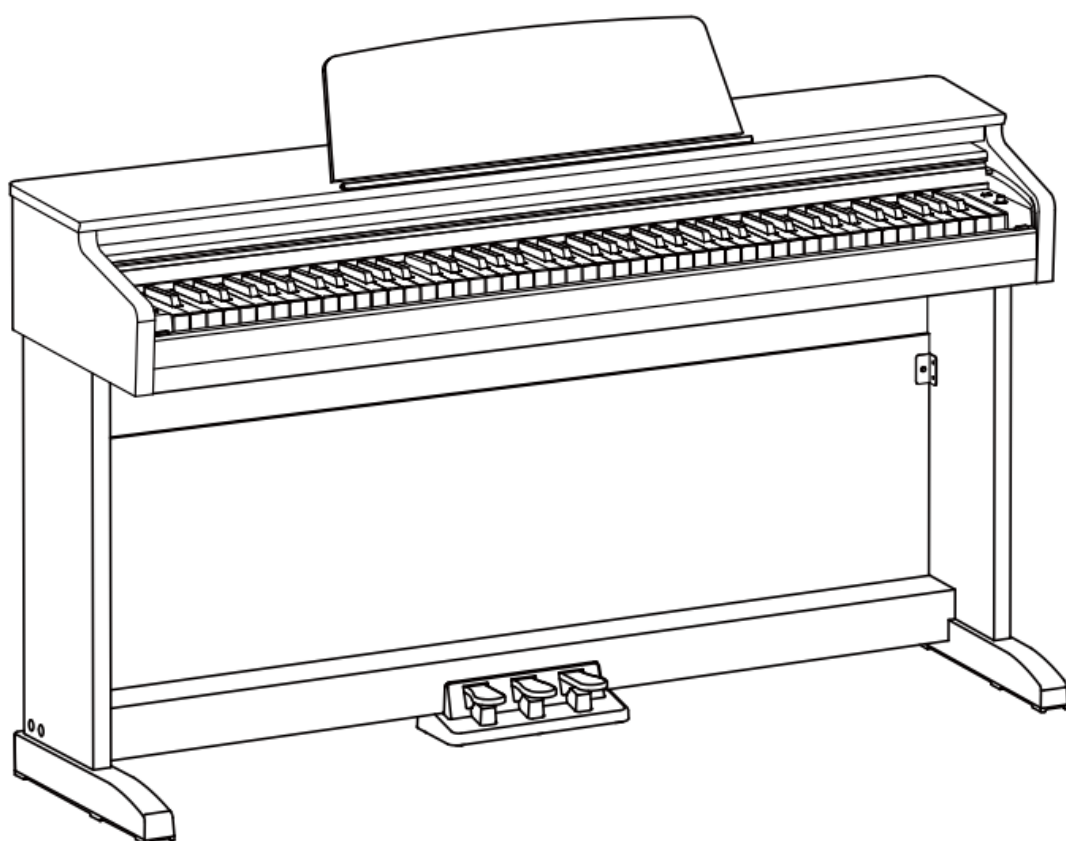

Veiligheidsinformatie!

WAARSCHUWING FCC-VOORSCHRIFTEN (VOOR DE VS)

Deze apparatuur is getest en bevonden te voldoen aan de beperkingen van een Class B digitaal apparaat, volgens Part 15 van de FCC-reglementen. De beperkingen zijn ontwikkeld om een redelijke bescherming te bieden tegen schadelijke storingen bij huishoudelijk gebruik. Deze apparatuur genereert en gebruikt radiofrequenties en kan, indien niet geïnstalleerd en gebruikt volgens de aanwijzingen, schadelijk interfereren met radiocommunicatie. Er is echter geen garantie dat er zich in bepaalde situaties geen interferenties voordoen. Wanneer deze apparatuur schadelijke storingen bij tv- en radio-ontvangst veroorzaakt, wat kan worden vastgesteld door het apparaat uit en aan te schakelen, is het raadzaam om de storing op te heffen door de volgende maatregelen te nemen:

- Roteer of verplaats de ontvangende antenne
- Vergroot de afstand tussen het apparaat en de ontvanger
- Sluit de apparatuur aan op een andere wandcontactdoos die zich niet in dezelfde groep als die van de ontvanger bevindt
- Vraag een wederverkoper of een ervaren radio- of tv-technicus om hulp.

Ongeoorloofde veranderingen of modificaties aan de apparatuur kunnen leiden tot het vervallen van het recht op het gebruik van de apparatuur.

VOORZICHTIG

Sterke magnetische velden kunnen het normaal functioneren van het apparaat verhinderen. Volg dan de resetprocedure zoals beschreven in de handleiding. Als dat niet helpt, gebruik het apparaat dan op een andere locatie.

VOORZORGSMAATREGELEN

LEES AANDACHTIG ALVORENS VERDER TE GAAN

Bewaar deze handleiding op een veilige plaats voor toekomstige naslag.

Voeding

Sluit de bijbehorende lichtnetadapter aan op een stopcontact met het juiste voltage. Sluit het niet aan op een stopcontact met een ander voltage dan waarvoor het apparaat bedoeld is. Ontkoppel de lichtnetadapter wanneer het apparaat niet in gebruik is of in het geval zich onweer voordoet.

Aansluitingen

Alvorens het instrument op andere apparatuur aan te sluiten, schakel alle betreffende apparaten eerst uit.

Plaatsing

Stel het apparaat niet bloot aan omstandigheden die vervorming, verkleuring of nog ernstiger schade veroorzaken:

- Direct zonlicht
- Extreme temperaturen of vochtigheid
- Overmatig stof en vuil
- Sterke trillingen of schokken
- In de nabijheid van magnetische velden

Storingen op andere elektrische apparaten

Radio's en tv's die dicht bij het apparaat staan kunnen storende signalen ontvangen. Gebruik het apparaat op een geschikte afstand van radio's en tv's.

Reiniging

Reinig uitsluitend met een zachte, droge doek. Gebruik geen verfverdunner, oplosmiddelen, schoonmaakmiddelen of met chemische middelen geïmpregneerde schoonmaakdoekjes.

Behandeling

Gebruik geen overmatige kracht bij de bediening van schakelaars en knoppen. Zorg dat er geen papieren, metalen of andersoortige voorwerpen in het apparaat terechtkomen. Ontkoppel de lichtnetadapter als dit toch gebeurt. Laat vervolgens het apparaat inspecteren door geschoold servicepersoneel.

Ontkoppel alle kabels alvorens het apparaat te verplaatsen.

Beschrijving bedieningspaneel en klavier

Frontpaneel	4
Pedalen	4
Klavier	5
Achterpaneel	5

Vorbereitung 6

Aansluitingen

Een hoofdtelefoon aansluiten	9
Audioapparatuur aansluiten	9
Een MP3/CD-speler aansluiten	9
Een computer aansluiten	9

Quick Start

Netstroomadapter	10
Het Master Volume aanpassen	10
Demo's afspelen	10
Een Voice (geluid) bespelen	10
Een Song afspelen	11
Opnemen	11

Geluiden (Voices)

Een geluid kiezen	12
Twee geluiden gelijktijdig spelen – DUAL	12
Verschillende geluiden spelen met beide handen – LOWER	12
Voice Volume	13
Een Voice-demo afspelen	13
Touch (Aanslaggevoeligheid)	13
Transpose (Transponeren)	14
Tune (Stemmen)	14
Pedaal resonantie	14
Metronoom	14
Tempo	15

DSP Effect

Reverb	16
Chorus	16
D.A.S. (Dynamic Acoustic System)	16

Song

De songs afspelen	17
Les-modus	17

Opnemen

De opname voorbereiden	18
Start de opname	18
Stop de opname	18
De opname afspelen	18
De opname verwijderen	18

Duet

	19
--	----

Twinova

	19
--	----

MIDI Out kanaal

	20
--	----

Pieptoon

	20
--	----

Probleemoplossing

	21
--	----

Specificaties

	21
--	----

Bijlagen

Voice-lijst	22
Song-lijst	22
Demo-lijst	22
MIDI Implementation Chart	23

PANEEL EN KLAVIEROMSCHRIJVING

Voorpaneel

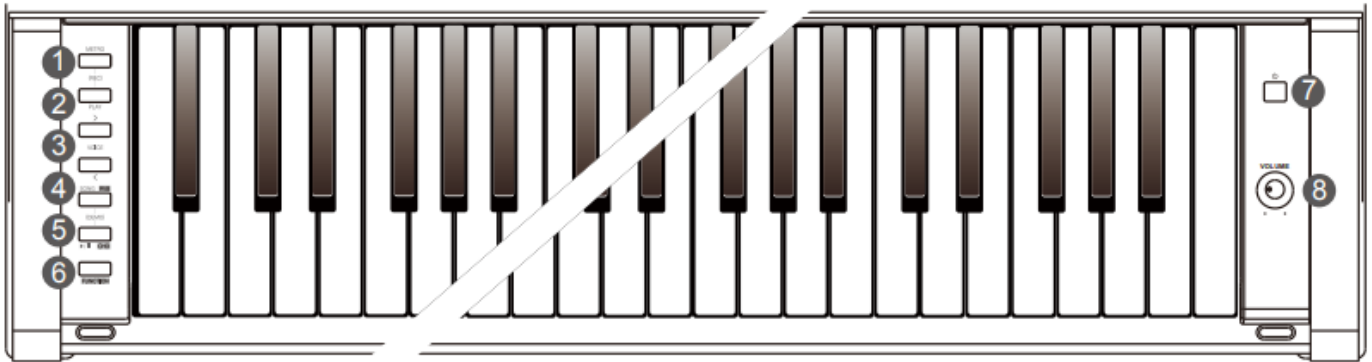

- 1. [METRO] knop**
Druk om de metronoom aan of uit te zetten.
Druk tegelijkertijd op de [METRO] en [PLAY] knoppen om in opname-modus te komen.
- 2. [PLAY] knop**
Start of stopt het afspelen van een opgenomen song.
Druk tegelijkertijd op de [METRO] en [PLAY] knoppen om in opname-modus te komen.
- 3. [<]/[>] knoppen**
Gebruik de knoppen om instellingen aan te passen.
- 4. [SONG **RVB**] Knop**
Selecteer de Song-modus.
Druk op de [FUNCTION] knop en houd deze vast.
Druk daarna op deze knop om de Reverb aan of uit te zetten.

Druk tegelijkertijd op de [SONG **RVB**] en [▶■ **CHO**] om de demo-modus te selecteren.
- 5. [▶■ **CHO**] knop**
- 6. [FUNCTION] knop**
Druk op deze knop en houd vast om de tweede functie van andere knoppen te selecteren.
- 7. [POWER] knop**
Druk op de knop om het instrument aan of uit te zetten.
- 8. [VOLUME] knop**
Past het Master Volume aan.

Pedalen

- 9 . Soft-pedaal**
Stap op het Soft pedaal, de gespeelde noten zullen zachter klinken.
- 10 . Sostenuto-pedaal**
Stap op het Sostenuto pedaal, de noten welke gespeeld zijn voordat het pedaal word ingedrukt zullen een sustain-effect hebben.
- 11 . Sustain-pedaal**
Stap op het sustain-pedaal, de noten zullen een langere sustain hebben. Het sustain-pedaal ondersteund tevens een half-pedaal-functie. Speel met het sustain-pedaal om een mooi sustain-effect te verkrijgen.

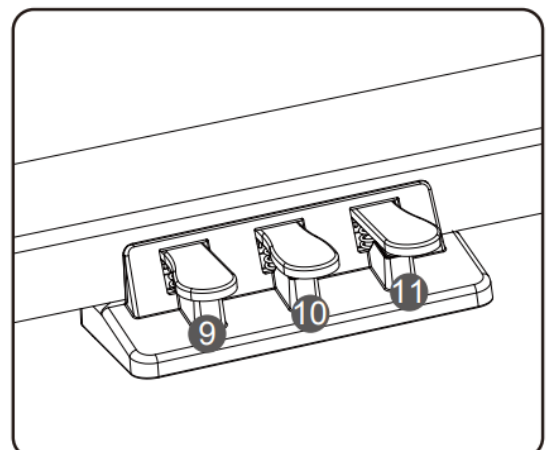

Klavier

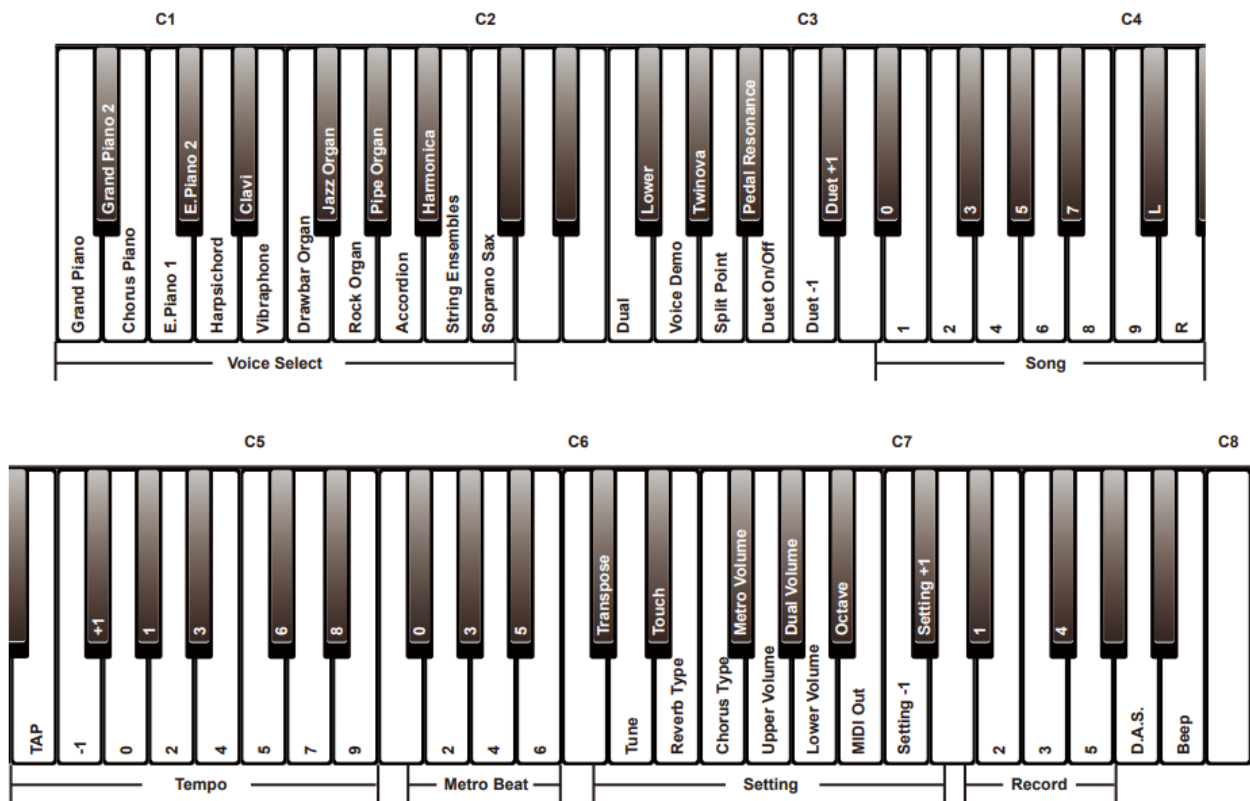

Achterpaneel

12 . USB-aansluiting

Sluit een computer aan met een USB-kabel (A naar B).

13 . AUX OUT-aansluiting

Sluit externe audio-apparatuur aan.

14 . AUX IN-aansluiting

Sluit een externe audiobron aan, zoals een MP3 of CD-speler.

15 . DC IN-aansluiting

Sluit de bijgeleverde netstroomadapter aan.

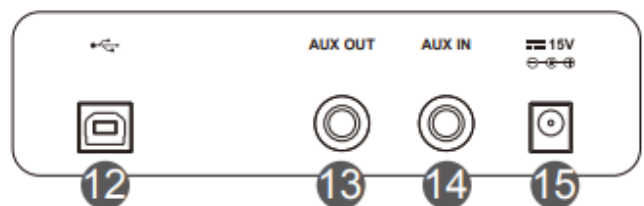

VOORBEREIDING

Dit hoofdstuk bevat informatie over het voorbereiden van het instrument. Lees dit hoofdstuk zorgvuldig door voor het instrument aan te zetten.

Installatie handleiding

Er is een Phillip's schroevendraaier nodig (niet meegeleverd) om de piano te monteren. Controleer of alle onderdelen in de lijst zijn

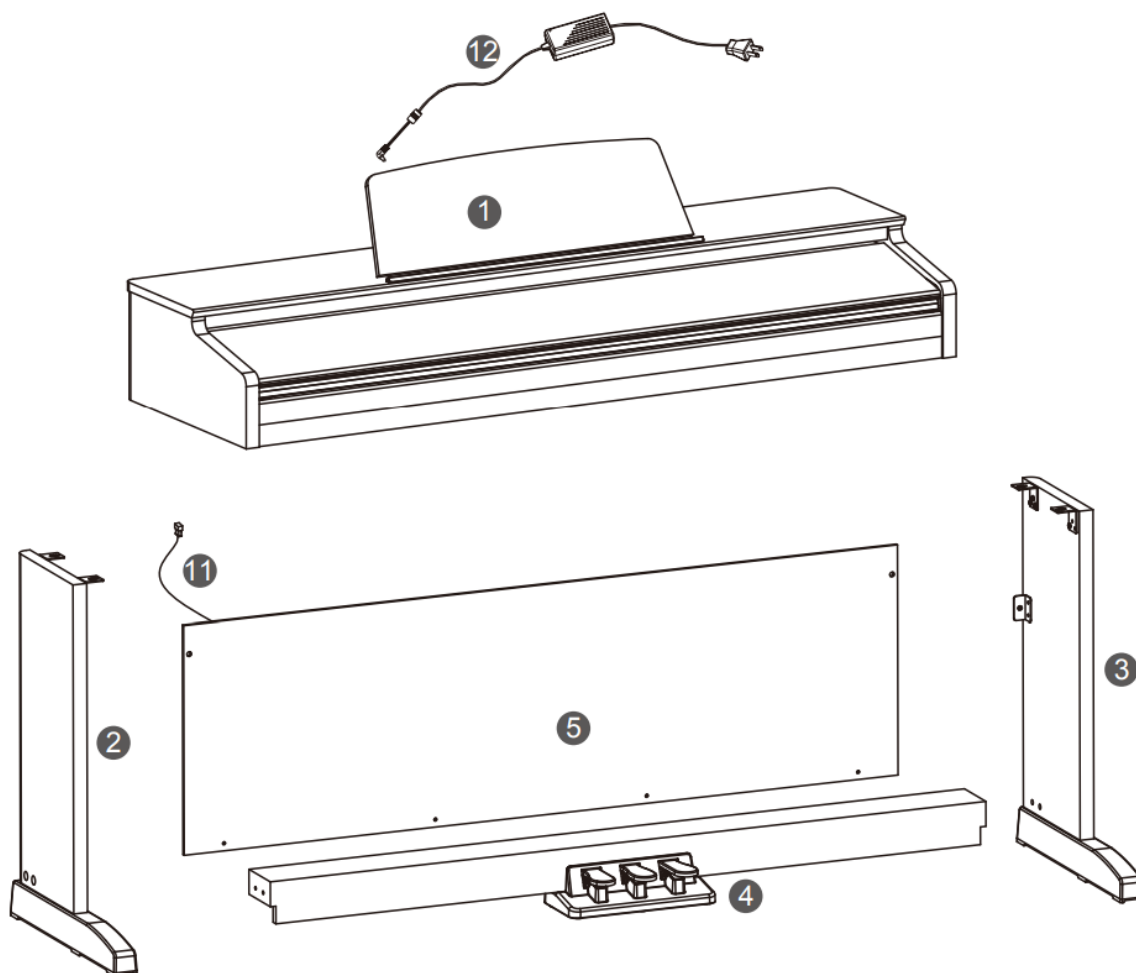

meegeleverd.

1	Piano
2	Linkerkant
3	Rechterkant
4	Pedalen
5	Achterpaneel
6	Schroeven 6 x 50 (2 stuks)
7	Handschroeven (4 stuks)
8	Schroeven M6 x 18 (4 stuks)
9	Schroeven 4 x 15 (4 stuks)
10	Afdekkap (4 stuks)
11	Pedaal kabel
12	Netstroomadapter



VOORBEREIDING

A . Leg de pedalen tussen de rechter en linkerkant in (2&3), gebruik de 4 schroeven (8), twee aan elke kant, om de zijpanelen vast te zetten aan de pedalen-unit, plaats daarna de afdekkappen (10) op de schroeven (2 aan elke zijde). Zorg ervoor dat de onderdelen in juiste richting staan alvorens deze te monteren.

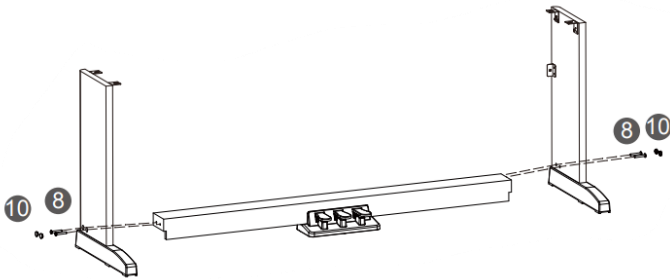

B . Plaats het achterpaneel tegen het gemonteerde onderstel, gebruik schroef (9) en schroef (6) om het achterpaneel op het onderstel vast te zetten.

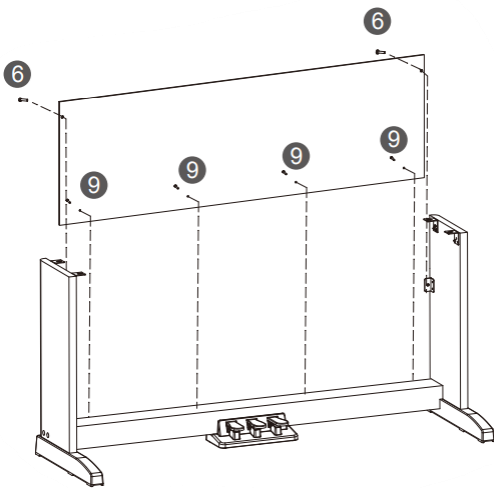

C . Zet de piano bovenop het gemonteerde onderstel, gebruik handschroef (7) om de piano op het onderstel vast te zetten.

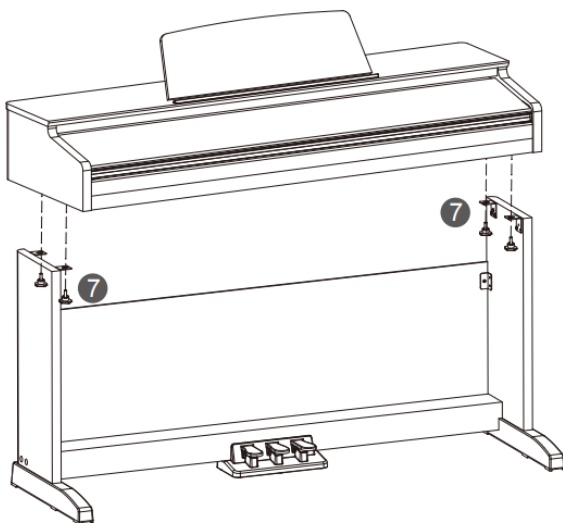

VOORBEREIDING

D . Sluit de kabel van het pedaal aan op de ingang onderaan de achterzijde van de piano. De piano is nu gemonteerd. Vervolgens kan de piano aangesloten worden m.b.v. de netstroomadapter.

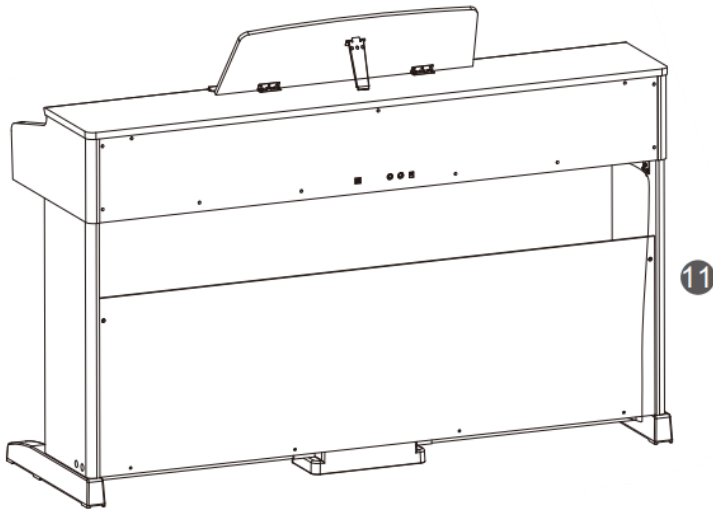

Hoofdtelefoons aansluiten

Sluit een hoofdtelefoon aan om te oefenen of laat op de avond te spelen.

Aansluiting 1: Wanneer de hoofdtelefoon is aangesloten kan er worden geluisterd via de hoofdtelefoon en de interne speakers van de piano.

Aansluiting 2: Wanneer de hoofdtelefoon is aangesloten kan er worden geluisterd via de hoofdtelefoon, de interne speakers worden uitgeschakeld.

Opmerking

Let op het risico van gehoorbeschadiging! Gebruik een hoofdtelefoon niet te lang op een hoog volume.

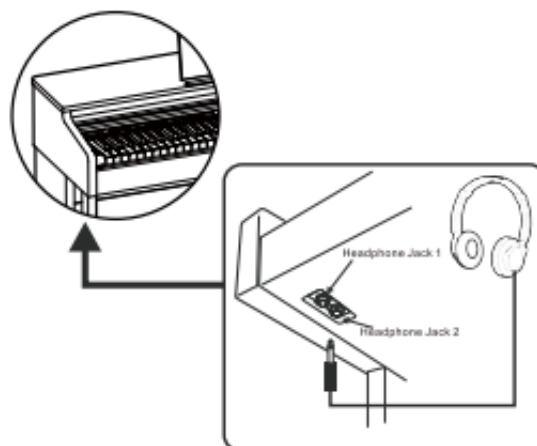

Audioapparatuur aansluiten

Op de AUX OUT-aansluiting kan externe audioapparatuur worden aangesloten zoals een keyboardversterker, stereo geluidssysteem, mengtafel of opname-apparatuur.

Gebruik een stereo 6,4 mm audio kabel om de AUX OUT te verbinden met de ingang van de externe apparatuur.

Opmerking

1. Schakel alle apparatuur uit voordat de apparatuur wordt aangesloten, of wordt ontkoppeld.
2. Stel het Master Volume van het keyboard laag in voordat je het instrument inschakelt, dit om beschadigingen te voorkomen.

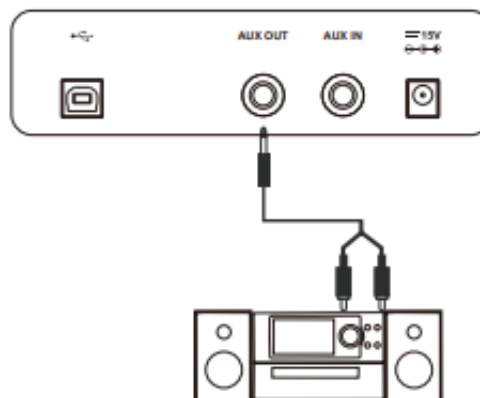

Een MP3/CD-speler aansluiten

De AUX IN-aansluiting ontvangt audio-signalen van externe geluidsbronnen zoals MP3- of CD-spelers.

Gebruik een stereo 6,3 mm jack-kabel om de speler aan te sluiten. Het geluid van de externe geluidsbron zal weergegeven worden via de interne speakers van de piano zodat er ook meegespeeld kan worden.

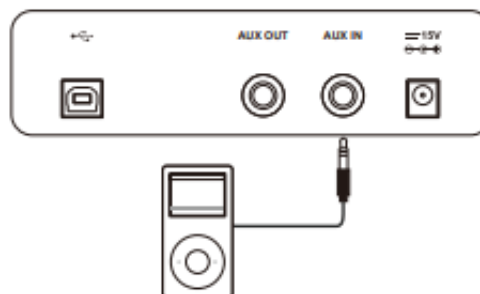

Een computer aansluiten

Gebruik een standaard USB-kabel (A naar B) om het instrument aan te sluiten op de USB-ingang van een computer. Met USB kan een uitvoering opgeslagen worden op de computer, het instrument kan ook MIDI-bestanden afspelen via de computer.

Opmerking

Stel het MIDI-apparaat niet dusdanig in dat de in- en uitgang tegelijkertijd worden verzonden via de USB-kabel. Het geluid van de computer zal tegelijkertijd met het geluid van het keyboard worden weergegeven en zal vreemd klinken.

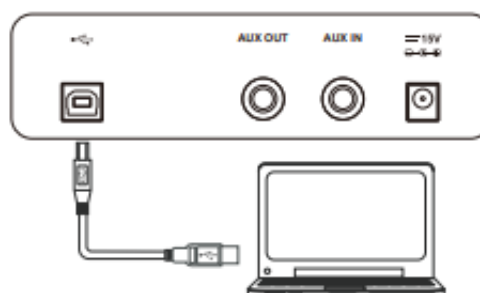

QUICK START

Netstroomadapter

1. Zet voor het aansluiten van de netstroomadapter het volume op een minimale waarde.
2. Sluit de netstroomadapter aan op de DC IN-aansluiting van de piano.
3. Plug de netstroomadapter in het stopcontact.
4. Druk op de [POWER] knop. De indicator van de knop licht op, dit geeft aan dat het instrument is ingeschakeld.
5. Druk op de [POWER] knop en houd deze ingedrukt om het instrument uit te zetten.

Opmerking

1. Om energie te besparen zal het instrument automatisch uitschakelen wanneer er binnen 30 minuten niet op gespeeld wordt. Druk op de A0 (linker toets van het klavier) en zet daarna het instrument aan, om de functie uit te schakelen.
2. Ontkoppel, voor de veiligheid, het instrument tijdens een onweersbui van het stopcontact.

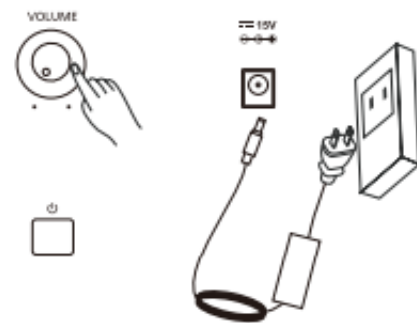

Het Master Volume aanpassen

Draai de volumeknop met de klok mee om het geluid harder te zetten, draai het tegen de klok in om het zachter te zetten. Stel het volume in op het gewenste niveau.

Opmerking

Controleer of het volume voldoende hoog staat wanneer er geen geluid uit de speakers komt. Het is ook mogelijk dat er nog een hoofdtelefoonplug in de hoofdtelefoonaansluiting 2 zit.



Demo's afspelen

Het instrument biedt een professionele demo. Kijk op de Demo List voor meer informatie.

1. Druk tegelijkertijd op de [SONG RVB] en [▶/■ CHO] knoppen om het afspelen van demo te starten. Druk nogmaals op dezelfde knoppen om het afspelen te stoppen.
2. Druk tijdens het afspelen van de demo op de [▶/■ CHO] knop om het afspelen te stoppen en de demo-modus te verlaten.

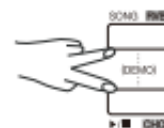

Een Voice (geluid) bespelen

Het instrument biedt een verscheidenheid aan realistische klanken. Kijk op de Voice List voor meer informatie.

1. Druk op de [>]/[<] knoppen om de gewenste klank te selecteren.
2. Een andere manier om een geluid te selecteren is om de [FUNCTION] knop in te drukken en vast te houden en daarna een toets [A0] t/m [C2] op het klavier te kiezen.

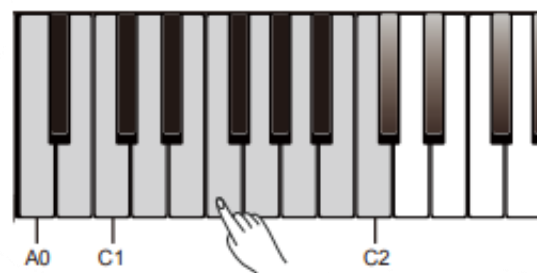

Een Song afspelen

Het instrument biedt een verscheidenheid aan preset-songs. Kijk op de Song List voor meer informatie.

1. Druk op de [SONG **RVB**] knop om de Song-modus te selecteren en alle songs in een loop af te spelen.
2. Druk op de [>]/[<] knoppen om de gewenste song te selecteren.
3. Het is ook mogelijk de [FUNCTION] knop in te drukken en vast te houden en daarna een toets [D#3] t/m [C4] op het klavier te kiezen.
4. Druk tijdens het afspelen op de [▶/■ **CHO**] knop om het afspelen te stoppen. Druk nogmaals op deze knop om het afspelen te starten, de huidige song wordt in een loop afgespeeld.

Opmerking

Wanneer het klavier wordt gebruikt om een song te kiezen dienen er twee toetsen te worden ingedrukt. Bijvoorbeeld, druk en houd de [FUNCTION] knop vast, druk daarna [D#3] en [B3] om song 08 te kiezen.

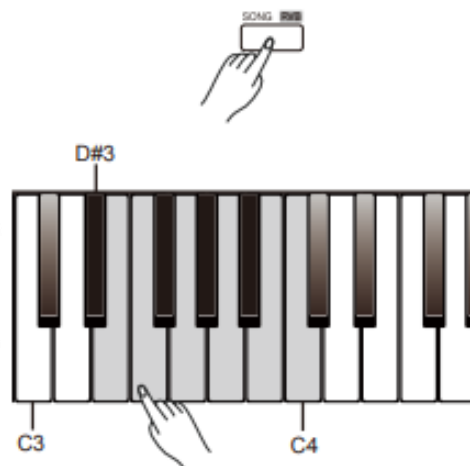

Opnemen

Het spel op de piano kan worden opgenomen als user-song en in het instrument worden opgeslagen.

1. Druk tegelijkertijd op de [METRO] en [PLAY] knoppen, druk daarna op 1 van de [D#7] t/m [G7] toetsen om een user-song te selecteren waarin de opname wordt opgeslagen. De indicatoren van de knoppen [METRO] en [PLAY] zullen oplichten.
2. Het instrument gaat nu in opname-standby-modus. De indicator van de [▶/■ **CHO**] knop zal knipperen. Nu kan de gewenste voice, tempo etc. worden gekozen.
3. Druk op de [▶/■ **CHO**] knop, of speel simpelweg op het klavier, om de opname te starten.
4. Druk tijdens de opname gelijktijdig op de [METRO] en [PLAY] knoppen om de opname te stoppen en op te slaan. De indicatoren van de [METRO] en [PLAY] knoppen gaan uit.
5. Om een opgenomen user-song af te spelen: druk op de [PLAY] knop en houd deze vast, druk daarna op [D#7] t/m [G7] om een song te selecteren.
6. Na het selecteren van een song zal de [PLAY] knop oplichten. Druk nogmaals op de knop om de opname af te spelen.
7. Druk op de [PLAY] knop om het afspelen te stoppen.
8. Wanneer de [METRO] en [PLAY] knop gelijktijdig worden ingedrukt, na het selecteren van een song, wordt de geselecteerde song verwijderd.

Opmerking

Wanneer er geen user-song wordt geselecteerd voor opname of afspelen, zal het instrument automatisch de song gebruiken die de laatste keer is geselecteerd. Wanneer het instrument wordt herstart zal altijd de eerste song worden geselecteerd.

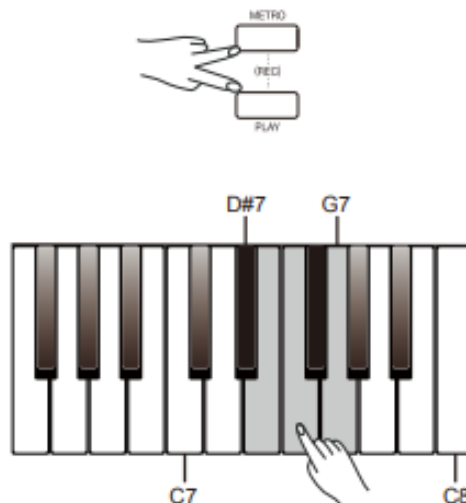

VOICES (KLANKEN) BESPELEN

Het instrument biedt een verscheidenheid aan realistische klanken. Kijk op de **Voice List** voor meer details.

Een geluid kiezen

1. Druk op de [>]/[<] knoppen om de gewenste klank te selecteren, of;
2. Druk op de [FUNCTION] knop en houd deze vast, druk daarna op een van toetsen in het bereik van [A0] t/m [C2] om een klank te selecteren. Elk van deze toetsen is toegewezen aan een preset-klank.
3. Bespeel het klavier met de gekozen klank.

Twee geluiden gelijktijdig spelen – DUAL

De DUAL-functie zorgt ervoor dat twee geluiden tegelijkertijd hoorbaar zijn, twee geluiden worden per toets weergegeven en zorgt voor een voller geluid.

1. Selecteer een hoofdklank (upper voice)
2. Zet de DUAL-functie aan.
Druk op de [FUNCTION] knop en houd deze vast, druk daarna op de [F2] toets om de DUAL-functie te selecteren. De standaard tweede klank (dual voice) is Strings.
3. Selecteer een tweede klank (dual voice).
Druk op de [FUNCTION] knop en houd deze vast, druk daarna eenmaal op de [F2] toets, druk daarna op de toetsen binnen het bereik van [A0] t/m [C2] om de tweede klank te kiezen.
4. Bespeel de klanken.
Bespeel het klavier en hoor de twee klanken alsof ze zijn gestapeld, twee instrumenten zijn tegelijkertijd hoorbaar.
5. De DUAL-functie uitzetten.
Druk op de [FUNCTION] knop en houd deze vast, druk daarna op de [F2] toets om de functie uit te schakelen.

Opmerking

Wanneer de DUAL en LOWER-functies tegelijkertijd zijn ingeschakeld, zal de DUAL-functie alleen in de rechterhand beschikbaar zijn.

Verschillende geluiden spelen met beide handen – LOWER

De LOWER-functie splitst het klavier in twee gedeelten zodat voor het linker en rechter gedeelte een verschillende klank kan worden gekozen. De klank voor de linkerhand is de LOWER-klank.

1. Kies een hoofdklank (main voice)
2. Zet de LOWER-functie aan.
Druk op de [FUNCTION] knop en houd deze vast, druk daarna op de [F#2] toets om de LOWER-functie te selecteren. De standaard LOWER klank is Strings.
3. Selecteer een LOWER-klank
Druk op de [FUNCTION] knop en houd deze vast, druk daarna eenmaal op de [F#2] toets, druk daarna op de toetsen binnen het bereik van [A0] t/m [C2] om de LOWER-klank te kiezen.
4. Bespeel de klanken.
Bespeel het klavier met beide handen en je zult verschillende klanken horen voor de linker en rechterhand.
5. De LOWER-functie uitschakelen.
Druk op de [FUNCTION] knop en houd deze vast, druk daarna op de [F#2] toets om de functie uit te schakelen.

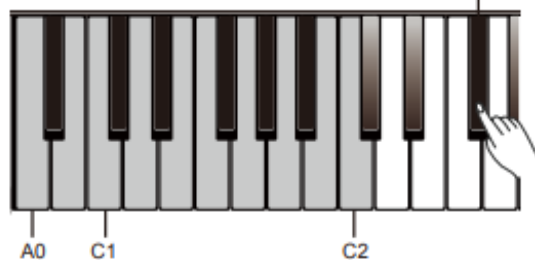
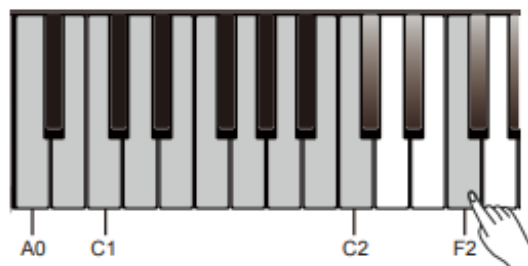
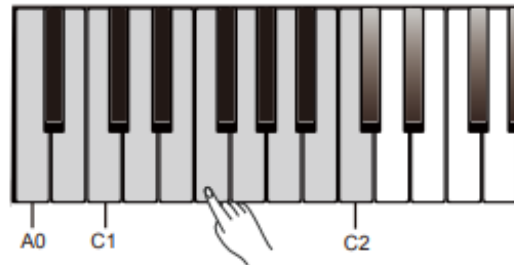

Splitpunt

De toets op het klavier welke het klavier splitst in een linker en rechter gedeelte noemen we het splitpunt. De standaard instelling voor het splitpunt is F#3 (34), het splitpunt is echter op elke willekeurige toets in te stellen.

1. Druk op de [FUNCTION] knop en houd deze vast, druk daarna eenmaal op de [A2] toets. Sla daarna op de gewenste toets op het klavier om het splitpunt vast te leggen, elke toets op het klavier is mogelijk.
2. Laat de [FUNCTION] knop los om de edit-modus te verlaten.

Voice Volume

Het is mogelijk om het volume van de hoofdklank (upper voice), de DUAL-klank en de LOWER-klank afzonderlijk aan te passen.

1. Druk op de [FUNCTION] knop en houd deze vast, druk daarna op de [G6] toets om het volume van de hoofdklank aan te passen.
2. Druk op de [FUNCTION] knop en houd deze vast, druk daarna op de [C7]/[C#7] toetsen om het volume aan te passen binnen het bereik van 0 tot 15.
3. Druk op de [FUNCTION] knop en houd deze vast, druk daarna tegelijkertijd op de [C7] en [C#7] toetsen om de instellingen terug te zetten naar de standaardwaarde.
4. Stel het volume voor de DUAL en LOWER-klank op dezelfde manier in

Druk op de [FUNCTION] knop en houd deze vast, druk daarna op de [G#6] toets om het volume van de DUAL-klank aan te passen, druk daarna op de [C7]/[C#7] toetsen om het volume aan te passen binnen het bereik van 0 tot 15.

Druk op de [FUNCTION] knop en houd deze vast, druk daarna op de [A6] toets om het volume van de LOWER-klank aan te passen, druk daarna op de [C7]/[C#7] toetsen om het volume aan te passen binnen het bereik van 0 tot 15.

Een VOICE-demo afspelen

1. Druk in VOICE-modus op de [FUNCTION] knop en houd deze vast, druk daarna op de [G2] toets om het afspelen van de huidige VOICE-demo te starten
2. Druk tijdens het afspelen van de demo op de [FUNCTION] knop en houd deze vast, druk daarna nogmaals op de [G2] toets om het afspelen te stoppen. Het is tevens mogelijk om op de [▶|■ CHO] knop te drukken om het afspelen te stoppen.

Touch (Aanslaggevoeligheid)

De aanslaggevoeligheid van het klavier zorgt ervoor dat er dynamisch gespeeld kan worden door de mate van aanslag op de toetsen, wanneer harder of zachter word aangeslagen zal het instrument dit registreren net als een akoestisch instrument. Er zijn vijf typen van aanslaggevoeligheid in te stellen (Off, 1 – 5). Het standaardinstelling is 3.

1. Druk op de [FUNCTION] knop en houd deze vast, druk daarna op de [D#6] toets om de waarde aan te passen.
2. Druk op de [FUNCTION] knop en houd deze vast, gebruik de [C7]/[C#7] toetsen om de waarde aan te passen.
3. Druk op de [FUNCTION] knop en houd deze vast, druk tegelijkertijd op de [C7] en [C#7] toetsen om de instelling terug te zetten naar de standaardwaarde.

Touch Setting	Omschrijving
OFF	Fixed
1	Soft 1
2	Soft 2
3	Medium
4	Hard 1
5	Hard 2

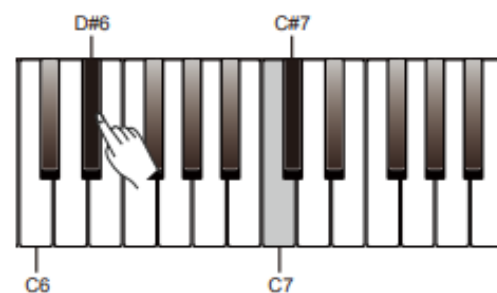
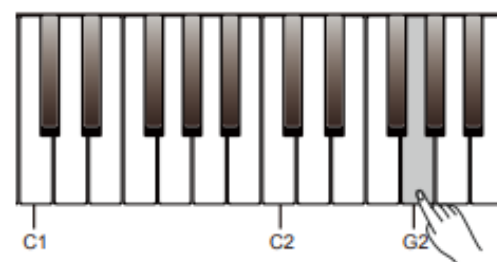
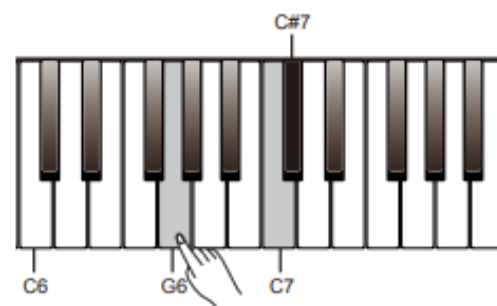
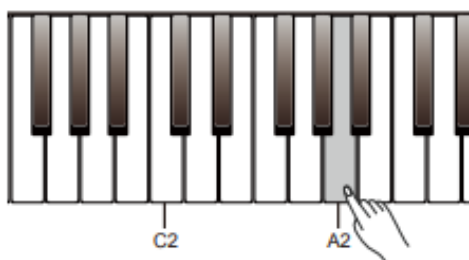

VOICES (KLANKEN) BESPELEN

Transpose

De TRANSPOSE-functie zorgt ervoor dat de algehele stemming van het instrument omhoog of omlaag kan worden aangepast met een maximum van één octaaf in stappen van halve noten.

1. Druk op de [FUNCTION] knop en houd deze vast, druk daarna op de [C#6] toets om de instellingen aan te passen.
2. Druk op de [FUNCTION] knop en houd deze vast, gebruik de [C7]/[C#7] toetsen om de waarde aan te passen van -12 t/m +12.
3. Druk op de [FUNCTION] knop en houd deze vast, druk tegelijkertijd op de [C7] en [C#7] toetsen om de instelling terug te zetten naar de standaardwaarde "00".

Opmerking

1. Een voorbeeld; wanneer je de TRANSPOSE-waarde instelt op -05 of +07 zal een "G" klinken, wanneer een "C" word aangeslagen.
2. TRANSPOSE instellingen zijn van toepassing op de begeleiding en alle gespeelde klanken.

Tune

De Tune-functie past de stemming van het gehele instrument aan stappen van 2% binnen een bereik van +/-50%.

1. Druk op de [FUNCTION] knop en houd deze vast, druk daarna op de [D6] toets om de instellingen aan te passen.
2. Druk op de [FUNCTION] knop en houd deze vast, gebruik de [C7]/[C#7] toetsen om de waarde aan te passen.
3. Druk op de [FUNCTION] knop en houd deze vast, druk tegelijkertijd op de [C7] en [C#7] toetsen om de instelling terug te zetten naar de standaardwaarde "00".

Bediening	Omschrijving
C7	Verlaagt de algehele stemming met 1.
C#7	Verhoogt de algeheel stemming met 1.
C7 + C#7	Herstelt de standaardwaarde.

Pedaal Resonantie

Wanneer een piano-klank is geselecteerd zal het indrukken van het sustainpedaal een snaar-resonantie effect toepassen op de gespeelde noten. Het effect simuleert de resonantie van de snaren en klankbord van een akoestische piano.

1. Druk op de [FUNCTION] knop en houd deze vast, druk daarna op de [A#2] toets om de functie aan of uit te zetten.
2. De Pedaal resonantie staat standaard aan bij het opstarten van het instrument.

Opmerking

1. het Chorus-effect zal worden uitgezet wanneer de Pedaal Resonantie word gebruikt.
2. Het geluid stopt mogelijk tijdelijk wanneer de Pedaal Resonantie aan of uit word gezet tijdens het spelen.

Metronoom

De metronoom biedt een strakke maat om te helpen bij het oefenen met een vast tempo.

Zet de metronoom aan of uit

Druk op de [METRO] knop om de metronoom aan of uit te zetten.

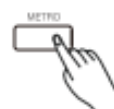
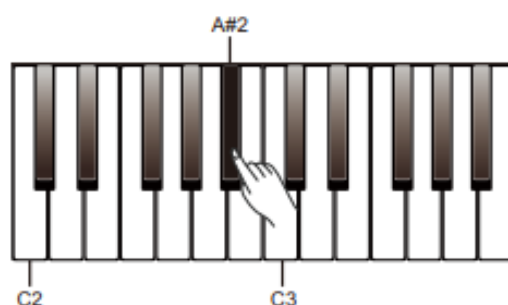
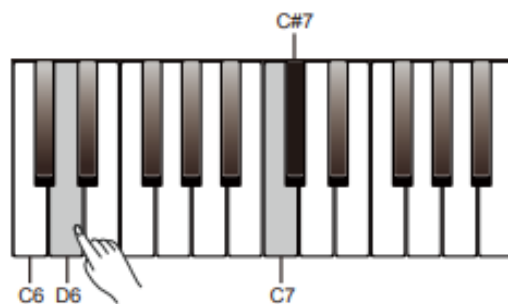
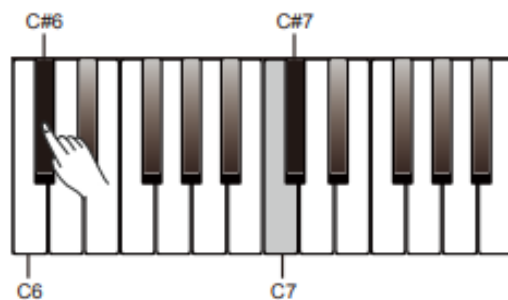

Wanneer de metronoom in gebruik is zal de [▶|■ CHO] knop knipperen in de maat van de metronoom. Kijk voor meer informatie over het instellen van de metronoom bij Tempo.

De maatsoort van de metronoom instellen.

Het instrument biedt 6 maatsoorten; 0, 2 – 6.

Druk op de [>]/[<] knoppen om de maatsoort aan te passen wanneer de metronoom wordt gebruikt.

Het is tevens mogelijk de maatsoort aan te passen door te drukken op de [FUNCTION] knop en deze vast te houden, gebruik daarna een toets in het bereik van [F#5] – [B5] om een maatsoort te selecteren.

Het volume van de metronoom aanpassen.

1. Druk op de [FUNCTION] knop en houd deze vast, druk daarna op de [F#6] toets om de volume-instellingen aan te passen.

2. Druk op de [FUNCTION] knop en houd deze vast, gebruik de [C7]/[C#7] toetsen om het volume aan te passen binnen een bereik van 0 t/m 15.

3. Druk op de [FUNCTION] knop en houd deze vast, druk tegelijkertijd op de [C7] en [C#7] toetsen om het volume terug te zetten naar de standaardwaarde "00".

Opmerking

De metronoom kan niet gebruikt worden in SONG-modus.

Tempo

Het tempo kan worden aangepast binnen het bereik van 30 t/m 280.

1. Druk op de [FUNCTION] knop en houd deze vast, gebruik de [F4]/[F#4] toetsen om het tempo aan te passen.

2. Druk op de [FUNCTION] knop en houd deze vast, druk tegelijkertijd op de [F4] en [F#4] toetsen om het tempo terug te zetten naar de standaardwaarde "120". In SONG-modus zal de waarde terug gezet worden naar het standaardtempo van de gebruikte song.

3. Druk op de [FUNCTION] knop en houd deze vast, gebruik de [>]/[<] knoppen om het tempo aan te passen in stappen van 10.

4. Druk op de [FUNCTION] knop en houd deze vast, gebruik de [G4]-[E5] toetsen om een tempo in te stellen. Voorbeeld; Druk op [A4], G#4 en [B4] om het tempo 214 in te stellen.

5. Druk op de [FUNCTION] knop en houd deze vast, Tap twee keer op de [E4] toets om het gewenste tempo te tappen. Het instrument zal de metronoom starten in het aangegeven tempo.

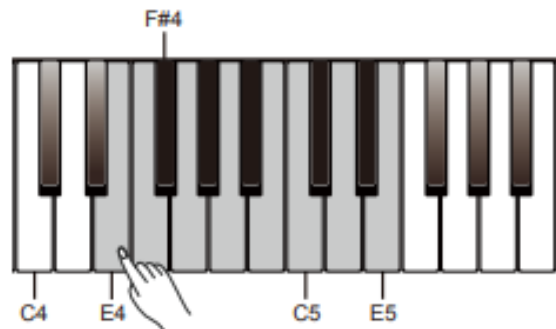
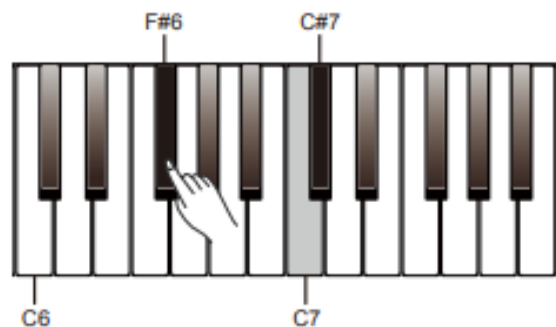
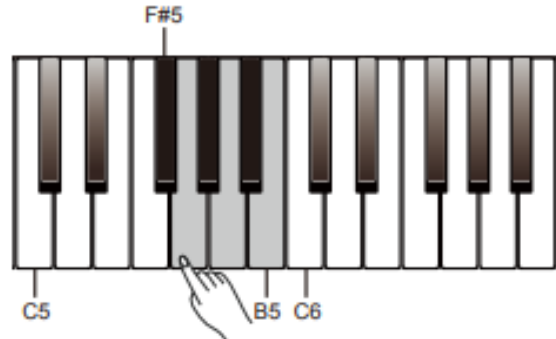

Bediening	Omschrijving
[F4]/[F#4] toetsen	Verhoog/verlaag het tempo met 1.
[F4]+[F#4] toetsen	Herstel het standaard tempo.
[>]/[<] knoppen	Verhoog/verlaag het tempo met 10.
[G4]-[E5] toetsen	Voer het tempo in (3 toetsen).
[E4] toets	Voer het tap-tempo in.

Opmerking

1. Wanneer de toetsen [G4] – [E5] worden gebruikt om een tempo in te geven dienen er altijd drie toetsen te worden gebruikt. Druk, bijvoorbeeld, eerst [G4], daarna [C#5] en daarna [B4] om het tempo 064 in te geven.

2. Wanneer in standby modus op de [E4] toets wordt ge-tapped zal de metronoom starten in het tempo van de laatste 2 taps.

DSP EFFECT

Het DSP-effect voegt ruimtelijkheid en diepte toe aan het spel.

Reverb

1. Druk op de [FUNCTION] knop en houd deze vast, druk dan op de [SONG RVRB] knop om het reverb-effect aan of uit te zetten.
2. Druk op de [FUNCTION] knop en houd deze vast, druk daarna op de [E6] toets om de instellingen aan te passen.
3. Druk op de [FUNCTION] knop en houd deze vast, gebruik de [C7]/[C#7] knoppen om een reverb-type (1 t/m 5) te selecteren.
4. Druk op de [FUNCTION] knop en houd deze vast, druk tegelijkertijd op de [C7] en [C#7] toetsen om de standaardinstelling te selecteren "3 Church".

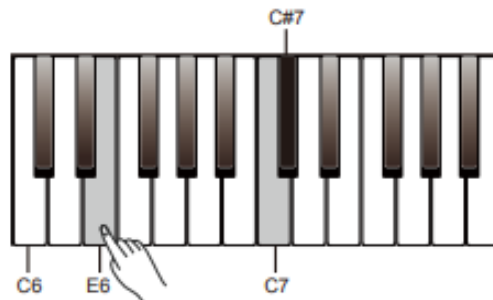

Reverb Type	Omschrijving
1	Room
2	Hall
3	Church
4	Delay
5	Pan delay

Chorus

1. Druk op de [FUNCTION] knop en houd deze vast, druk dan op de [CHO] knop om het chorus-effect aan of uit te zetten.
2. Druk op de [FUNCTION] knop en houd deze vast, druk daarna op de [F6] toets om de instellingen aan te passen.
3. Druk op de [FUNCTION] knop en houd deze vast, gebruik de [C7]/[C#7] knoppen om een chorus-type (1 t/m 5) te selecteren.
4. Druk op de [FUNCTION] knop en houd deze vast, druk tegelijkertijd op de [C7] en [C#7] toetsen om de standaardinstelling te selecteren "Chorus 2".

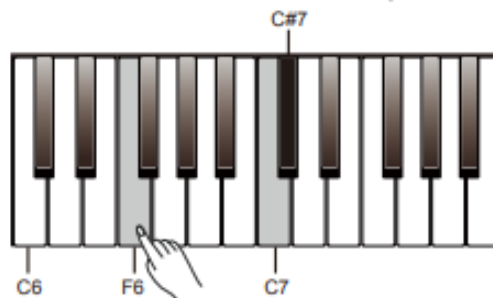

Chorus Type	Omschrijving
1	Chorus 1
2	Chorus 2
3	Chorus 3
4	Flanger
5	Rotary

D.A.S. (Dynamic Acoustic System)

De luidheid van frequenties, waargenomen door het menselijke gehoor over het gehele frequentie spectrum, wordt anders waargenomen. Naarmate het audiovolume afneemt, zal de gevoeligheid voor extreem hoge en lage frequenties afnemen. Als gevolg hiervan zal het geluid minder vol klinken bij lage volumes, dit komt doordat de lage en hoge frequenties minder goed worden waargenomen.

De D.A.S. functie past het geluid van het instrument dynamisch aan voor een betere geluidsbalans, waardoor u een meer helder, natuurlijk en rijk geluid ervaart.

Zet de D.A.S.-functie aan of uit

Druk op de [FUNCTION] knop en houd deze vast, druk dan op de [A7] toets om de D.A.S.-functie aan of uit te zetten.

Opmerking

De D.A.S.-functie staat standaard aan bij het opstarten van het instrument.

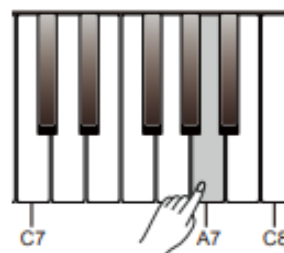
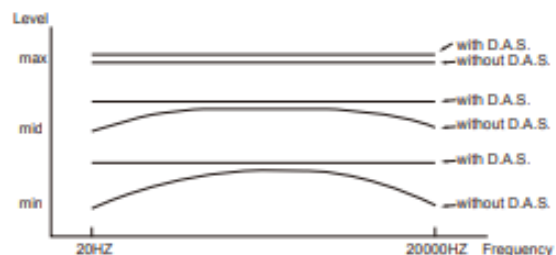

Het instrument biedt een verscheidenheid aan preset-songs. Kijk op de **SONG LIST** voor meer informatie.

1. Alle songs in een loop afspelen.

Druk op de [SONG RVB] knop om alle preset-songs in een loop af te spelen. De indicator van de knop licht op.

2. Speel de geselecteerde song in een loop.

Druk op de [▶■ CHO] knop, wanneer het afspelen is gestopt, om de huidige song in een loop af te spelen.

3. Selecteer een song.

Druk gedurende het afspelen op de [>]/[<] knoppen de gewenste song te selecteren. Het is tevens mogelijk op de [FUNCTION] knop te drukken, en daarna de [D#3] – [C4] toetsen te gebruiken om een song te selecteren.

4. Het afspelen stoppen.

Druk tijdens het afspelen op de [SONG RVB]/[▶■ CHO] knoppen om het afspelen te stoppen.

Opmerking

Wanneer de [D#3] – [C4] toetsen worden gebruikt om een song te selecteren dienen altijd twee toetsen te worden gebruikt om de selectie te maken. Voorbeeld; druk op de [FUNCTION] knop en houd deze vast, druk daarna [D#3] en daarna [B3] om song "08" te selecteren.

De songs oefenen

Alle preset-songs kunnen worden geoefend zonder melodie.

1. Druk op de [FUNCTION] knop en houd deze vast, druk dan op de [C#4] toets om de melodie van de linkerhand uit te zetten. Nu kan de linkerhand van de song geoefend worden.

Druk nogmaals op de [FUNCTION] knop en houd deze vast, druk dan op de [C#4] toets om de melodie van de linkerhand aan te zetten.

2. Druk op de [FUNCTION] knop en houd deze vast, druk dan op de [D4] toets om de melodie van de rechterhand uit te zetten. Nu kan de rechterhand van de song geoefend worden.

Druk nogmaals op de [FUNCTION] knop en houd deze vast, druk dan op de [D4] toets om de melodie van de rechterhand aan te zetten.

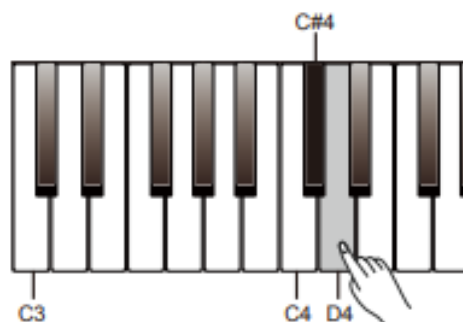
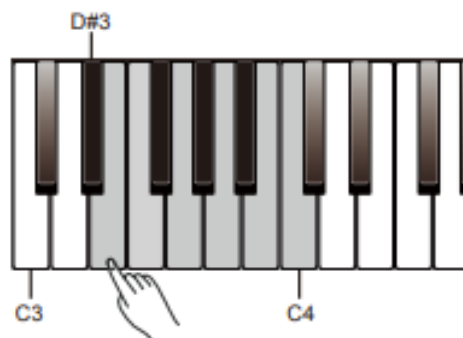

OPNEMEN

Je kunt de gespeelde uitvoering opnemen en daarna opslaan, als in user-song, in het instrument. Uiteraard kan de opname achteraf ook worden afgespeeld.

Opname voorbereiden

1. Voor het opnemen dient er een user-song te worden geselecteerd waarin de opname wordt opgeslagen. Druk tegelijkertijd op de [METRO] en [PLAY] knoppen, druk daarna op één van de [D#7] – [G7] toetsen om een user-song te selecteren.
2. Je komt nu in de opname standby-modus. De indicator van de [▶|■ CHO] knop licht op. Je kunt nu de instellingen voor voice, tempo e.d. maken.

Opname starten

In opname standby-modus; druk op de [▶|■ CHO] knop of bespeel het klavier om de opname te starten. De indicatoren van de [METRO] en [PLAY] knoppen lichten op en blijven aan gedurende de opname.

Opmerking

Wanneer de geselecteerde song data bevat zal deze worden overschreven na de opname.

Opname stoppen

1. Wanneer er tijdens de opname op de [METRO] en [PLAY] knoppen wordt gedrukt zal de opname stoppen en worden opgeslagen. De indicatoren van de [METRO] en [PLAY] knoppen zullen uit gaan.
2. Wanneer tijdens de opname het geheugen vol raakt zal de opname automatisch stoppen en worden opgeslagen. De indicatoren van de [METRO] en [PLAY] knoppen zullen uit gaan.

De opname afspelen

1. Druk na de opname op de [PLAY] knop en houd deze vast, druk daarna op één van de [D#7] – [G7] toetsen om een opgenomen song te selecteren.
2. Druk op de [PLAY] knop om het afspelen te starten. De indicator van de knop zal oplichten.
3. Druk nogmaals op de [PLAY] knop om het afspelen te stoppen. De indicator van de knop zal uit gaan.

De opname verwijderen

1. Verwijder alle user-songs
Druk tegelijkertijd op de [METRO] en [PLAY] knoppen en houd deze vast, schakel het instrument in. Alle user-songs worden nu verwijderd.
2. Verwijder een enkele user-song
Druk tegelijkertijd op de [METRO] en [PLAY] knoppen, wanneer een user-song is geselecteerd, om de geselecteerde user-song te verwijderen.

Opmerking

De opgeslagen user-songs worden niet verwijderd wanneer het instrument wordt uitgeschakeld.

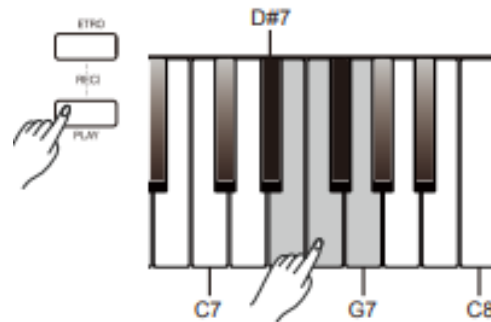
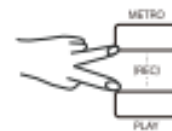
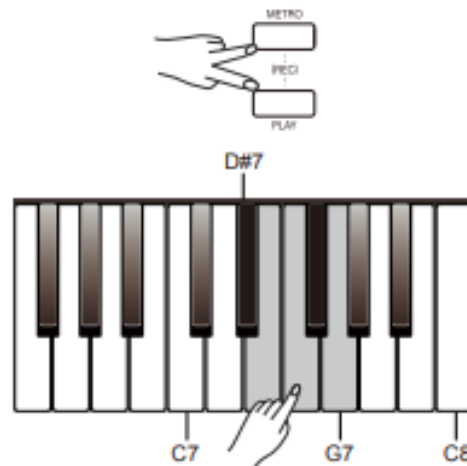

De DUET-functie kan een uitvoering mooier maken. Speel simpelweg een akkoord in de linkerhand, en het instrument zal een DUET-patroon afspelen.

Zet de DUET-functie aan of uit

Druk op de [FUNCTION] knop en houd deze vast, druk daarna op de [B2] toets om de functie in of uit te schakelen.

Selecteer een DUET-patroon

Druk op de [FUNCTION] knop en houd deze vast, druk daarna op de [C3]/[C#3] toetsen om een DUET-patroon te selecteren. Er zijn 32 verschillende patronen beschikbaar, de standaardinstelling is "01".

Opmerking

Elke klank heeft een eigen preset DUET-patroon, wanneer het geluid verandert, verandert het patroon automatisch mee.

Het splitpunt voor DUET instellen

Wanneer de DUET-functie is ingeschakeld zal het klavier in twee delen splitsen. De akkoorden kunnen in de linkerhand gespeeld worden, en de melodie in de rechterhand. Het standaard splitpunt is dezelfde als het splitpunt van de LOWER-functie; F#3 (34), het punt is toe te wijzen aan elke toets.

1. Druk op de [FUNCTION] knop en houd deze vast, druk daarna op de [A2] toets om het splitpunt aan te passen. Druk daarna op de gewenste toets om het splitpunt in te stellen.
2. Laat de [FUNCTION] knop los om de functie te verlaten.

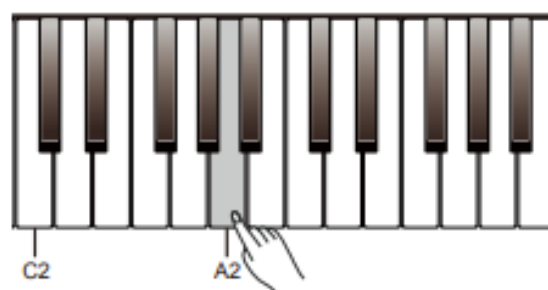
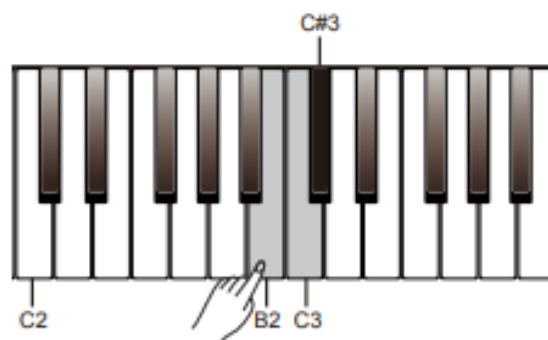

TWINOVA

De TWINOVA-functie splitst het klavier in twee delen, met exact dezelfde toonhoogte en klank, om samen te spelen of te gebruiken in een les-situatie.

Zet de TWINOVA-functie aan of uit

Druk op de [FUNCTION] knop en houd deze vast, druk daarna op de [G#2] toets om de TWINOVA-functie aan of uit te zetten. Het standaard splitpunt is E3 (32). In de TWINOVA-functie zijn de DUAL en LOWER-functies niet beschikbaar.

Selecteer een Voice voor TWINOVA

De upper-voice welke is geselecteerd voor het inschakelen van de TWINOVA-functie zal gebruikt worden als standaard klank voor beide delen van de TWINOVA-functie. Druk op de [>]/[<] knoppen om de Voice aan te passen.

Het is tevens mogelijk een Voice te kiezen door de [FUNCTION] knop in te drukken vast houden, en één van de [A0] – [C2] toetsen te gebruiken om een Voice te selecteren.

Het splitpunt instellen voor de TWINOVA-functie

1. In TWINOVA-modus; Druk op de [FUNCTION] knop en houd deze vast, druk daarna op de [A2] toets om het splitpunt aan te passen. Druk daarna op één van de [C3] – [C6] toetsen om het splitpunt aan te passen.
2. Laat de [FUNCTION] knop los om de functie te verlaten.

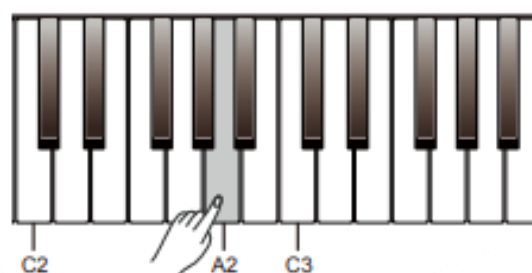
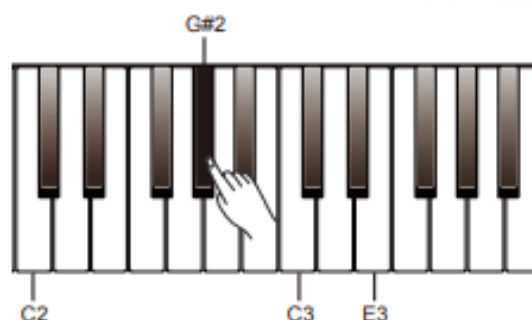

TWINOVA

Selecteer het octaaf voor de TWINOVA-functie

Deze functie verschuift de toonhoogte van het klavier naar boven of naar beneden met één octaaf. Deze functie alleen beschikbaar in de TWINOVA-functie, en het octaaf zal voor beide delen tegelijkertijd worden aangepast. De octaaf-setting wordt ongedaan gemaakt wanneer de TWINOVA-functie wordt verlaten.

1. Druk op de [FUNCTION] knop en houd deze vast, druk daarna op de [A#6] toets om de octaaf-setting aan te passen.
2. In edit-modus; Druk op de [FUNCTION] knop en houd deze vast, druk daarna op de [C7]/[C#7] toetsen om het octaaf aan te passen.
3. In edit-modus; Druk op de [FUNCTION] knop en houd deze vast, druk daarna op de [C7]/[C#7] toetsen om de instelling aan te passen.
3. In edit-modus; Druk op de [FUNCTION] knop en houd deze vast, druk daarna tegelijkertijd op de [C7]/[C#7] toetsen om de instelling terug te zetten naar de standaardwaarde "0".

Opmerking

De TWINOVA-functie is niet beschikbaar in SONG-modus en DEMO-modus.

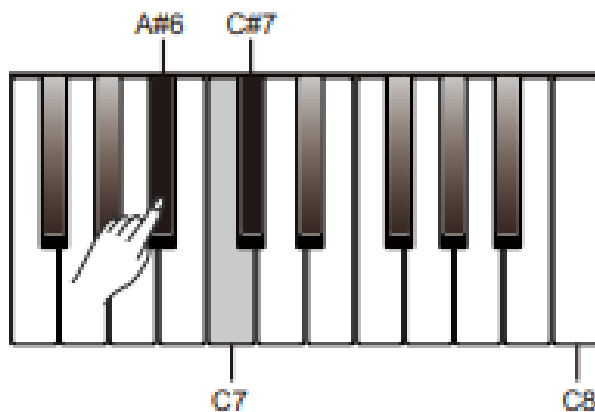

MIDI OUT CHANNEL

1. Druk op de [FUNCTION] knop en houd deze vast, druk daarna op de [B6] toets om het MIDI out kanaal aan te passen.
2. In edit-modus; Druk op de [FUNCTION] knop en houd deze vast, druk daarna op de [C7]/[C#7] toetsen om instelling aan te passen van 01 – 16.
3. In edit-modus; Druk op de [FUNCTION] knop en houd deze vast, druk daarna tegelijkertijd op de [C7]/[C#7] toetsen om de instelling terug te zetten naar de standaardwaarde "01".

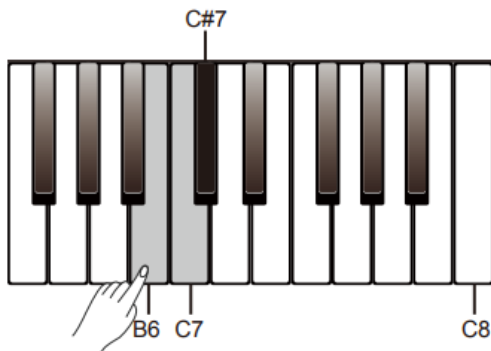

PIEPTOON

Het instrument geeft een geluid weer wanneer het klavier wordt gebruikt om een instelling aan te passen. Deze functie is standaard ingeschakeld.

Druk op de [FUNCTION] knop en houd deze vast, druk daarna op de [B7] toets om de pieptoon aan of uit te zetten.

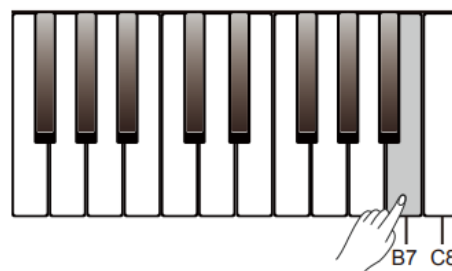

Probleem	Mogelijke oorzaak en oplossing
De speakers produceren een "plop"-geluid wanneer het instrument word ingeschakeld.	Dit is normaal en zal geen schade veroorzaken
Speakers produceren geen geluid bij het spelen op het klavier.	Controleer of het Mastervolum te laag is ingesteld, of dat er een hoofdtelefoonplug is aangesloten op hoofdtelefoonuitgang 2
Er klinkt een storend geluid wanneer er een mobiele telefoon word gebruikt.	Gebruik van een telefoon in de nabijheid van het instrument veroorzaakt storing. Gebruik de telefoon op een grotere afstand om dit te voorkomen.
Het instrument word niet herkend wanneer het word aangesloten op een computer.	Controleer of de USB-kabel op de juiste manier is aangesloten. Probeer een andere USB-poort op de computer. Het instrument is plug & play en zou moeten werken zonder een driver te installeren.

SPECIFICATIES

Klavier	
Klavier	88 gewogen graded hamer actie toetsen
Aanslaggevoeligheid	5 soorten, Off
Voices	
Polyfonie	128
Klanken	16
Layer	Left, Right 1, Right 2
Split	Ja
Duo (Twinova)	Ja
Effecten	
Reverb	5 soorten, Off
Chorus	5 soorten, Off
Perfomance Enhance	
Duet	32 soorten
Song en opname	
Muziekbibliotheek	60 preset-songs, inclusief les-functie
Sequencer	5 user-songs
Demo	1 piano-demo, 16 voice-demo's
Toonhoogte aanpassing	
Transponeren	-12 - 12
Octaaf	-1 - +1 (Twinova)
Stemming	-50 - +50

Andere functies	
Metronoom	0,2 - 6
Tempo	30 - 280
Andere controllers	Voice demo, MIDI uit kanaal, D.A.S.
Aansluitingen	
Interactie en uitbreiding	USB MIDI, PC-software
Hoofdtelefoon	2 x 6,3 mm stereo jack
Pedalen	Sustain, Soft, Sostenuato
USB	USB MIDI
Ingang	6,3 mm stereo jack
Uitgang	6,3 mm stereo jack
Netstroom	
Netstroomadapter	DC 15V/2500mA
Power-off beveiliging	Ja
Versterker en speakers	
Versterker	2 x 20 watt
Speaker	2 x 10 watt
Afmetingen en gewicht	
Afmetingen	1320 x 440 x 815 mm
Gewicht	38,5 kg

*Alle specificaties en uitingen kunnen worden aangepast zonder aankondiging

Voice List

No.	Voice Name
1	Grand Piano
2	Grand Piano 2
3	Chorus Piano
4	E.Piano 1
5	E.Piano 2
6	Harpichord
7	Clavi
8	Vibraphone

9	Drawbar Organ
10	Jazz Organ
11	Rock Organ
12	Pipe Organ
13	Accordion
14	Harmonica
15	String Ensembles
16	Soprano Sax

Song List

No.	Song Name
1	The Entertainer
2	Rialto Ripples (Rag)
3	Neapolitan Song
4	Waltzes
5	Turkish March
6	Schos Doll's Dance No. 2
7	Minuet In D Major
8	Inquietude
9	Italian Polka
10	Moment Musical
11	Prelude In C-Sharp Major
12	The Happy Farmer
13	The Rag-Time Dance
14	Piano Sonata In C Major, K.330. III
15	Mazurka
16	Prelude In E Major
17	Piano Sonata In A Major, K.331. I
18	Waltz For Piano In G-Sharp Minor
19	Gavotte
20	L' Arabesque
21	Austria Variation
22	Schos Doll's Dance No. 7
23	To A Wild Rose
24	Gavotte I
25	Waltz
26	Minuet In G Major (BWV Anh. 116)
27	Innocence
28	Tchaikovsky Waltz
29	Salut d' Amour
30	Barcarolle

31	Robot Doll
32	Consolation
33	2-Part Invention #13 In A Minor.B.W. Iii
34	Minuet In G Major (BWV Anh. 114)
35	Barcarolle
36	Norwegian Dance No.2
37	Moseta Dance
38	The Small Gathering
39	The Return
40	The Wagtail
41	Bulie Dance
42	Tender Blossom
43	Grace
44	Cherish The Memories
45	Chopsticks
46	Four Little Swans
47	Progress
48	Eclogue
49	The Limpid Stream
50	Brave Cavalier
51	The Chatterbox
52	Tarantella
53	Frankness
54	Tender Grieving
55	The Farewell
56	The Chase
57	Habanera
58	Prelude In C Major
59	Fountain
60	Fur Elise

Demo List

No.	Song Name
1	Fantasia

MIDI Implementation Chart

Function		Transmitted	Recognized	Remarks
Basic Channel	Default Changed	1ch 1-16ch	ALL 1-16ch	
Mode	Default Messages Altered	x x *****	3 3 x	
Note Number	Note :True voice	0-127 *****	0-127 0-127	
Velocity	Note on Note off	o 9nH,V=1-127 x (9nH,V=0)	o 9nH,V=1-127 o(9nH,V=0; 8nH,V=0-127)	
After Touch	key's Ch's	x x	x x	
Pitch Bend		x	o	
Control Change	0 1 5 6 7 10 11 64 65 66 67 80 81 91 93 120 121 123	o x x o o x x o o o o o o o o o x o	o o o o o o o o o o o o o o o o o	Bank Select Modulation Portamento Time Data Entry Volume Pan Expression Sustain Pedal Portamento ON/OFF Sostenuto Pedal Soft Pedal Reverb Program Chorus Program Reverb Level Chorus Level All Sound Off Reset All Controllers All Notes Off
Program Change	:True	o *****	o 1-127	
System Exclusive		x	o	
System Common	:Song Position :Song Select :Tune	x x x	x x x	
System Real Time	:Clock :Commands	o x *1	x x *1	
Aux Messages	:LOCAL ON/OFF :Active sense :Reset	x x x	x o o	
Notes:	*1 When the accompaniment is started, an FAH message is transmitted. When the accompaniment is stopped, an FCH message is transmitted.			

- Mode 1: OMNI ON, POLY
- Mode 2: OMNI ON, MONO

- Mode 3: OMNI OFF, POLY
- Mode 4: OMNI OFF, MONO

- o: YES
- x: NO

